

Оценка проекта

по номинации «ТЕХНИКА, ТЕХНОЛОГИИ И ТЕХНИЧЕСКОЕ ТВОРЧЕСТВО»

Ф.И. Иванов Егор

Критерии оценки проекта		Кол-во баллов	По факту
Оценка пояснительной записки 10 баллов	Общее оформление: (ориентация на ГОСТ 7.32-2001 Международный стандарт оформления проектной документации) (0,5 балла)	0,5	0,5
	Наличие актуальности или перспектив исследуемой тематики: (да - 0,5; нет - 0)	0/0,5	0,5
	Обоснование проблемы и формулировка темы проекта (да - 0,5; нет - 0);	0/0,5	0,5
	Анализ исторических прототипов и современных аналогов; анализ возможных идей. Выбор оптимальной идеи (да - 1; нет - 0)	0/1	1
	Художественное проектирование: разработка концепции проекта и его значимость, создание эскизов (да - 1; нет - 0);	0/1	1
	Определение метода или приёмов дизайн-проектирования (да - 0,5; нет - 0);	0/0,5	0,5
	Обоснование и подбор материалов (создание авторского материала) (да - 1; нет - 0);	0/0,5	0,5
	Разработка конструкторской документации, качество инженерной графики: технических эскизов, чертежей, схем (да - 1; нет - 0);	0/1	1
	Выбор технологии изготовления изделия Технологическое описание процесса изготовления изделия (да - 1; нет - 0);	0/1	1
	Оригинальность предложенных технико-технологических, инженерных или эргономических решений (да - 1; нет - 0)	0/1	1
	Новизна проекта (да - 1; нет - 0)	0/1	1
	Экономическая и экологическая оценка будущего изделия и технологии его изготовления (да - 1; нет - 0);	0/1	1
	Рекламные предложения и перспективы внедрения изделия (да - 0,5; нет - 0);	0/0,5	0,5
Оценка изделия 25 баллов	Оригинальность дизайнерского решения (Оригинально - 5; Стереотипно - 0)	0/5	5
	Качество изделия: эстетика внешнего вида, эргономика, технология обработки, прочность, декор (Качественно - 9, требуется небольшая доработка - 3, не качественно - 0)	0/3/9	3
	Трудоёмкость создания продукта, сложность или рациональность (оптимальность для массового производства) конструкции изделия (от 1 до 4 баллов)	1 - 4	4
	Практическая или иная значимость изделия (да - 3; нет - 0)	0/3	3
	Перспективность внедрения модели изделия или коллекции в производство (да - 2; нет - 0)	0/2	2

	Эстетическая (дизайнерская) оценка выбранного варианта, конкурентоспособность спроектированной модели (да - 2; нет - 0)	0/2	0
Оценка защиты проекта 15 баллов	Краткое изложение сути проблемы и темы творческого проекта (да - 1; нет - 0)	0/1	1
	Художественно-технологический процесс изготовления изделия (да - 1; нет - 0)	0/1	1
	Выявление новизны и пользы изделия	1	1
	Презентация (умение держаться при выступлении, время изложения, имидж участника), культура подачи материала, культура речи: владение понятийным профессиональным аппаратом по проблеме (да - 2; нет - 0)	0/2	2
	Самостоятельность выполнения проекта (собственный вклад автора и самооценка деятельности) (да - 3; нет - 0)	0/3	3
	Использование знаний вне школьной программы (да - 2; нет - 0)	0/2	2
	Глубина знаний и эрудиция (да - 1; нет - 0)	0/1	1
	Время изложения (да - 2; нет - 0)	0/2	2
	Понимание сути задаваемых вопросов и аргументированность ответов (да - 2; нет - 0)	0/2	2
		Всего	50



ВСЕРОССИЙСКАЯ ОЛИМПИАДА ШКОЛЬНИКОВ 2019/2020 гг.

МУНИЦИПАЛЬНЫЙ ЭТАП

ТЕХНОЛОГИЯ

ТЕХНИКА, ТЕХНОЛОГИИ И ТЕХНИЧЕСКОЕ ТВОРЧЕСТВО

8-9 КЛАСС

Шифр участника ТМ - 09 - 02

Практическое задание «Ручная металлообработка»

По чертежу изготовьте ушко подвески для школьных стендов

Технические условия:

1. Предельные отклонения размеров готового изделия на все размеры: $\pm 0,5$ мм.

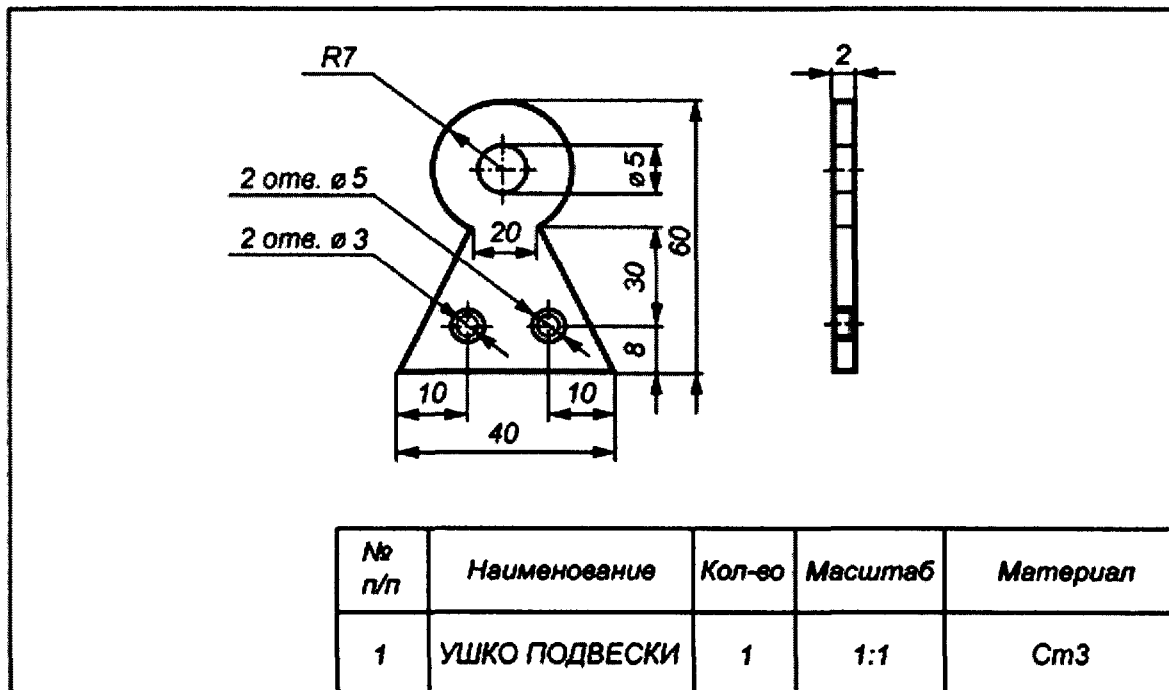



ВСЕРОССИЙСКАЯ ОЛИМПИАДА ШКОЛЬНИКОВ 2019/2020 гг.
МУНИЦИПАЛЬНЫЙ ЭТАП
ТЕХНОЛОГИЯ
ТЕХНИКА, ТЕХНОЛОГИИ И ТЕХНИЧЕСКОЕ ТВОРЧЕСТВО
8-9 КЛАСС

Шифр участника _____

Карта пооперационного контроля

№ п/п	Критерии оценки	Количество баллов	Баллы участника
1.	Наличие рабочей формы (халат, головной убор)	1	/
2.	Соблюдение правил безопасных приемов работы	1	/
3.	Соблюдение порядка на рабочем месте. Культура труда	1	/
4.	Подготовка рабочего места, материала, инструментов	1	/
5.	Технология изготовления изделия:	34	
	- разметка заготовки в соответствие с чертежом;	3	2
	- технологическая последовательность изготовления изделия в соответствии с чертежом;	20	20
	- разметка, сверление и зенкование отверстий;	3	1
	- точность изготовления готового изделия в соответствии с чертежом;	4	1
	- качество и чистовая обработка готового изделия	4	0
6.	Уборка рабочего места	1	1
7.	Время изготовления	1	1
	Итого:	40	

Председатель

Члены жюри:

30



ВСЕРОССИЙСКАЯ ОЛИМПИАДА ШКОЛЬНИКОВ 2019/2020 гг.
МУНИЦИПАЛЬНЫЙ ЭТАП
ТЕХНОЛОГИЯ
ТЕХНИКА, ТЕХНОЛОГИИ И ТЕХНИЧЕСКОЕ ТВОРЧЕСТВО
8 - 9 КЛАСС

Шифр участника _____

Технология обработки древесины

Выберите правильный ответ

6. Для чего применяют травление древесины?

- а) для уничтожения насекомых;
 б) для тонирования древесины;
 в) для высушивания древесины;
 г) для удаления пороков древесины.

—

Выберите правильный ответ

7. Для снятия с древесины тончайшей стружки и ворса применяют?

- а) рубанок
 б) циклю
 в) фуганок
 г) шерхебель

—

Технология обработки металлов

8. Рассчитайте какая будет конусность детали (К) если $D=70\text{мм}$, $d=34\text{мм}$, $L=360\text{мм}$?

- а). 0,1 б). 6,1 в). 10 г). 0,15

—

Выберите правильный ответ

9. Каково максимально допустимое расстояние от кулачков токарного патрона до места отрезания?

- а). 5 мм;
 б). 10 мм;
 в). D заготовки;
 г). $3D$ заготовки.

—

Экологические проблемы производства

Выберите правильный ответ

10. В ГЭС в качестве энергоносителя используется:

- а). вода б). уголь в). газ г). нефть

+

Выберите правильный ответ

11. Критерии экологической безопасности строительных материалов:

- а). радиация в). гигиеническая безопасность
б). пожаробезопасность г). эстетичность

+



ВСЕРОССИЙСКАЯ ОЛИМПИАДА ШКОЛЬНИКОВ 2019/2020 гг.
МУНИЦИПАЛЬНЫЙ ЭТАП
ТЕХНОЛОГИЯ
ТЕХНИКА, ТЕХНОЛОГИИ И ТЕХНИЧЕСКОЕ ТВОРЧЕСТВО
8 - 9 КЛАСС

Шифр участника _____

Графика

Выберите правильный ответ

12. Какие сведения НЕ указывают в основной надписи?

- а). наименование детали
- б). масштаб
- в). количество изображений на чертеже
- г). материал, из которого изготовлена деталь

Выберите правильный ответ

13. Какие оси относятся к прямоугольной изометрической проекции:

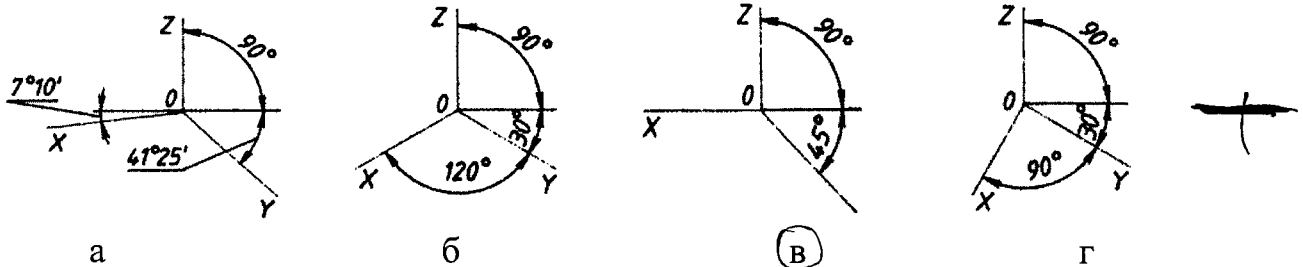

Ремонтно-строительные работы

Выберите правильный ответ

14. Помещение визуально кажется меньше, если:

- а) стены выкрашены в светлые тона;
- б) в декоре использованы яркие, контрастные цвета;
- в) стены в помещении декорированы крупным рисунком;
- г) потолок темного цвета;
- д) если стены окрашены в светлые холодные тона;
- е) если стены окрашены в пастельные тона.

Выберите правильный ответ

15. При организации рабочей зоны в детской комнате рекомендуется располагать источник света:

- а) внизу, на уровне пола;
- б) слева от ребенка;
- в) со спины ребенка;
- г) впереди ребенка;
- д) вверху над ребенком;
- е) справа от ребенка.



ВСЕРОССИЙСКАЯ ОЛИМПИАДА ШКОЛЬНИКОВ 2019/2020 гг.
МУНИЦИПАЛЬНЫЙ ЭТАП
ТЕХНОЛОГИЯ
ТЕХНИКА, ТЕХНОЛОГИИ И ТЕХНИЧЕСКОЕ ТВОРЧЕСТВО
8 - 9 КЛАСС

Шифр участника _____

20. Соотнесите, на какую глубину следует сеять семена

Семена культур	Глубина посева, см
1. Морковь	А – 1
2. Огурец	Б – 2
3. Фасоль	В – 4
4. Подсолнечник	Г – 8

Ответ: 1 – «Б», 2 – «А», 3 – «Б», 4 – «Г».

Основы предпринимательства

Выберите правильный ответ

21. Программа деятельности фирмы для обновления целей нового дела и определения путей их достижения:

- а). бизнес-план
б). бизнес-аудит
в). бизнес – инвестиции
г). бизнес-счет

Выберите правильный ответ

22. Расходы на покупку продуктов питания, плата за квартиру, проездные билеты относятся к расходам:

- а). постоянным
б). переменным
в). сезонным
г). цикличным

23. Рассчитайте прибыль, которую можно получить от реализации яблок, если имеется 3 дерева, урожайность с одного дерева составляет 80 кг., цена за кг. яблок – 50 руб. и *отметьте верный ответ:*

- а). 8000 руб.
б). 4000 руб.
в). 1200 руб.
г). 12000 руб.

Выберите правильный ответ

24. Доход, получаемый владельцем от использования земли, имущества, капитала, не требующий от владельца осуществления предпринимательской деятельности:

- а). рента
б). доход
в). аренда
г). прибыль



ВСЕРОССИЙСКАЯ ОЛИМПИАДА ШКОЛЬНИКОВ 2019/2020 гг.
МУНИЦИПАЛЬНЫЙ ЭТАП
ТЕХНОЛОГИЯ
ТЕХНИКА, ТЕХНОЛОГИИ И ТЕХНИЧЕСКОЕ ТВОРЧЕСТВО
8-9 КЛАСС

Шифр участника _____

25. Творческое задание:

Проектирование процесса изготовления болта М6 L= 40мм с шестигранной головкой 14 мм, резьба полная способом станочной обработки металлов.

Порядок работы:

1. выполните чертеж изделия, оформите его по ГОСТу,
2. перечислите инструменты, приспособления и оборудование, необходимые для изготовления изделия,
3. перечислите, какие технологические операции необходимы для изготовления изделия.

инструменты, приспособления и оборудование:

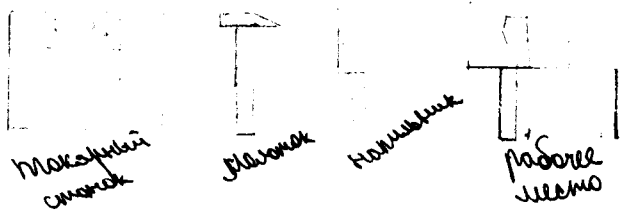

технологические операции:

Подготовить материал. Разметить согласно размерам. Начать работу. Придать заготовке форму шестигранника. Нанести резьбу. Убрать неровности и дефекты.



ВСЕРОССИЙСКАЯ ОЛИМПИАДА ШКОЛЬНИКОВ 2019/2020 гг.
МУНИЦИПАЛЬНЫЙ ЭТАП
ТЕХНОЛОГИЯ
ТЕХНИКА, ТЕХНОЛОГИИ И ТЕХНИЧЕСКОЕ ТВОРЧЕСТВО
8-9 КЛАСС

Шифр участника _____

чертеж

