

**Задания муниципального этапа
всероссийской олимпиады школьников по технологии 2018-2019уч. года
Номинация «Техника и техническое творчество»
8 класс**

Ответы на тестовые задания заносятся в бланк ответов.

1. Дайте наиболее обобщенный ответ. Существующие _____ созданы для удовлетворения потребностей человека.

2. Дайте общее название устройствам, изображенным на рисунках.

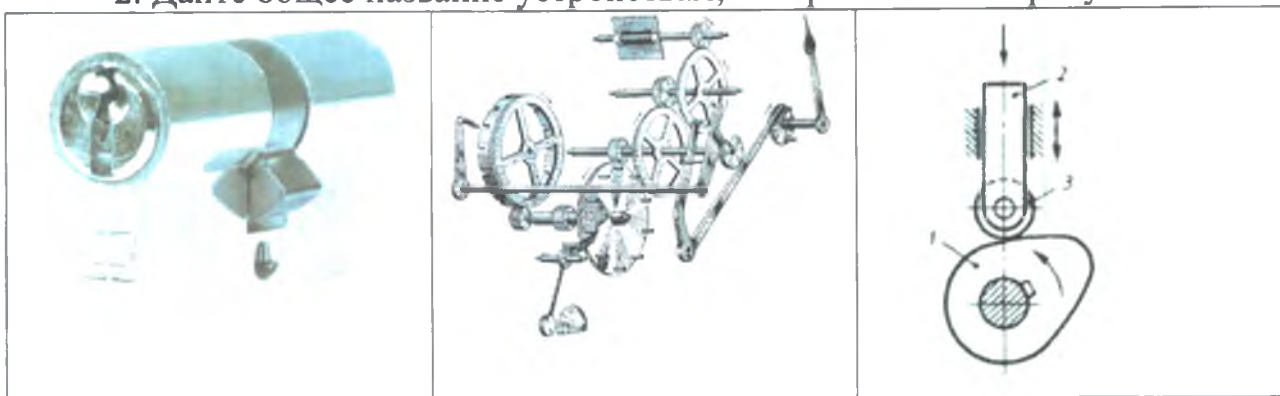

3. Расположите машины в порядке возрастания коэффициента полезного действия (КПД).

- а. паровой двигатель;
- б. электрический двигатель;
- в. двигатель внутреннего сгорания.

4. Соотнесите фигуры с их изображением на чертеже.

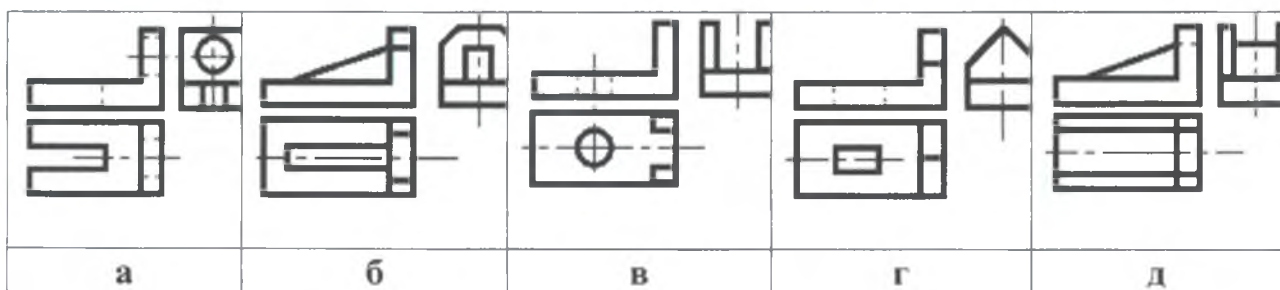
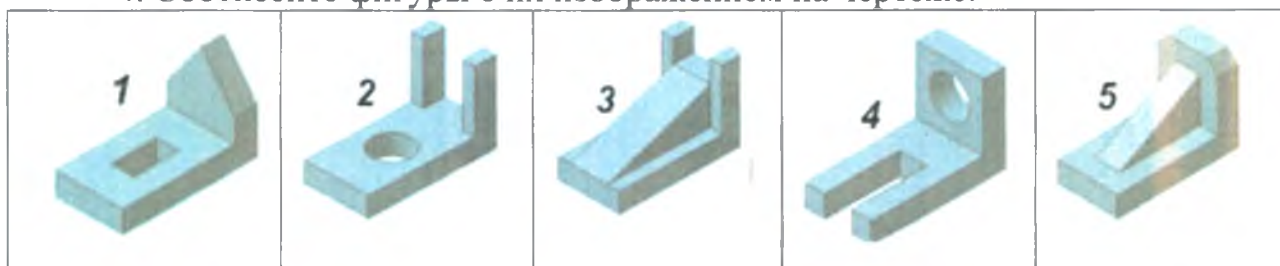

5. Дополните предложение.

Нанометр составляет одну _____ часть метра.

6. Укажите в работе каких устройствах не используются лазерные технологии:

- а. проигрыватель CD-дисков;
- б. пульт дистанционного управления;
- в. микроволновая печь;
- г. радиопередатчик.

7. Дополните предложение.

Технология " _____ " — это интеллектуальная система управления домом, обеспечивающая автоматическую и согласованную работу всех систем жизнеобеспечения и безопасности.

8. Дополните предложение.

Для замены человеческого труда при выполнении тяжелых однотипных или монотонных производственных работ предназначен промышленный _____.

9. Дополните предложение ключевым словом, определяющим сущность технологии печати 3D-принтером.

3D-принтер — это устройство, использующее метод _____ создания физического объекта по цифровой 3D-модели.

10. Предложите, как минимум, два способа экономии электроэнергии при освещении лестничных площадок в жилых домах.

11. Какие показания можно считать с приборов при:

- а. выключенном ключе "К";
- б. включенном ключе "К"?

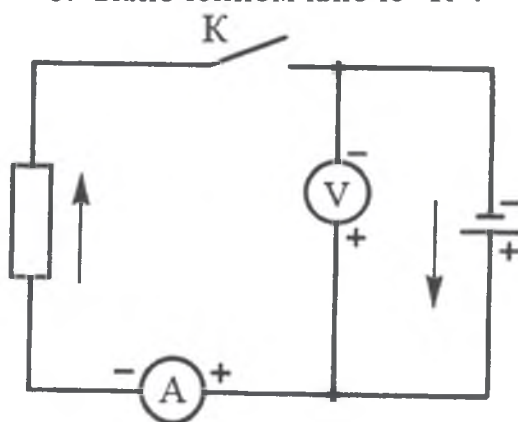

12. Поясните, почему нельзя утилизировать элементы питания и ртутные лампы вместе с бытовыми отходами?

13. Будет ли считаться предпринимательской деятельностью ваша помощь товарищу в выполнении домашнего задания по школьным предметам за то, что он выгуливает вашу собаку?

14. По технологии ремонтных работ перед окраской стен обязательно выполняют их грунтовку. Объясните с какой целью.

15. Соотнесите способы облицовки керамической плиткой с соответствующим изображением.

- а. шов в шов;
- б. в разбежку;
- в. по диагонали.



16. В стоимость коммунальных платежей включается, в том числе и стоимость потребленной холодной воды. В сентябре за использованную холодную воду было оплачено 252 рубля при стоимости 42 рубля за 1 м³. Рассчитайте ежедневное потребление воды.

17. Назовите технику, в которой выполнены изделия, изображенные на рисунке

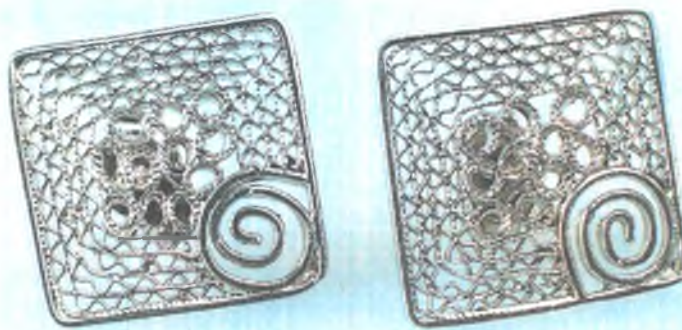

18. Выберите правильный ответ. Разработка дизайна изделия необходима для:

- а. придания изделию особых функций;
- б. учета требований эстетичности, экономичности, эргономичности, функциональности;
- в. придания изделию товарного вида.

19. Выберите правильные ответы.

Выбор профессии в первую очередь основывается на:

- а. возможных жизненных перспективах, которые даст та или иная профессия;
- б. рекламе в социальных сетях;
- в. наличии техникумов, колледжей, институтов, университетов в городе;
- г. советах знакомых, друзей, родителей;
- д. личных интересах и оценке собственных способностей;
- е. соответствие личностных качеств с теми качествами, наличия которых требует выбранная профессия.

20. Какая взаимосвязь между увеличением производства кремниевых пластин и уменьшением вредных выбросов тепловыми электростанциями?

21. Как называются тонкие листы древесины, получаемые лущением или строганием предварительно окоренных и пропаренных заготовок?

22. Назовите минимум три причины, почему при сборке изделий из цельной древесины предпочтение отдается шиповым соединениям?

23. Предложите способ/инструмент, с помощью которого можно создать такую текстуру на деревянной поверхности.



24. Соотнесите наименование стали с ее назначением:

- а. углеродистая обыкновенного качества;
- б. углеродистая качественная;
- в. легированная конструкционная;
- г. инструментальная углеродистая.

25. Назовите изделие, которое получается при обработке давлением, при которой заготовки металлов и их сплавов круглого или фасонного поперечного сечения протягиваются через круглое или фасонное отверстие (фильера), сечение которого меньше сечения заготовки.

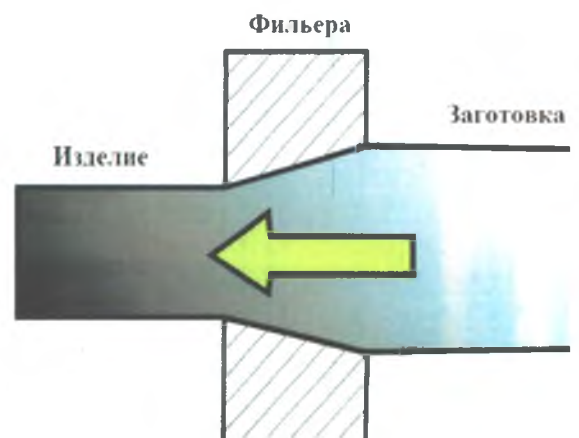



26. Творческое задание (10 баллов)

Опишите процесс изготовления металлического крючка для школьной раздевалки (примерный вид показан на рисунке) общей высотой - 80 мм. Обоснуйте выбор материала, выбор размера заготовки, выполните эскиз с простановкой размеров, составьте технологическую карту изготовления изделия с указанием инструментов и оборудования, предусмотрите возможность финишной отделки изделия.



Металлы прочнее и
выдержит большую нагрузку.
Этот размер будет удобен для
инкальной разводки.

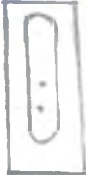

№		Графическое изображение.	Инструменты
1.	Разметить заготовку.		Термишка, керн, заготовка, лассеток, циркуль по металлу.
2.	Отрубите заготовку по размерам		тиски, токарный верстак, зубило, лассеток.
			6







Муниципальный этап всероссийской олимпиады школьников по технологии
Ханты-Мансийский автономный округ - Югра
2018-2019 учебный год
8 класс

Максимальное количество баллов за выполнение олимпиадных заданий

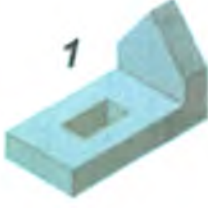
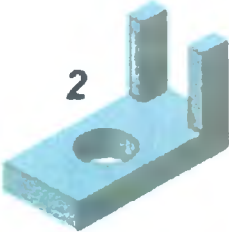
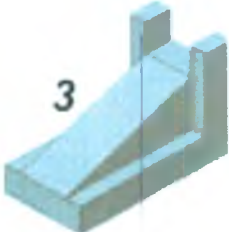
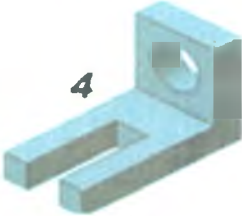
Задание	Максимальное кол-во баллов	Задание	Максимальное кол-во баллов
1	1	2	1
3	1	4	1
5	1	6	1
7	1	8	1
9	1	10	1
11	1	12	1
13	1	14	1
15	1	16	1
17	1	18	1
19	1	20	1
21	1	22	1
23	1	24	1
25	1	26	10
ИТОГО			35

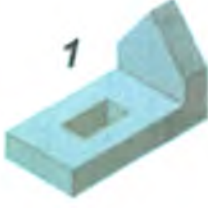
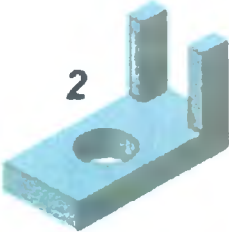
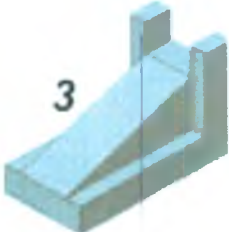
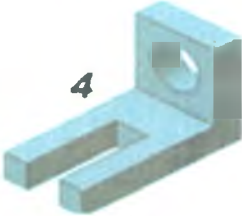
Бланк ответов
на тестовые задания муниципального этапа Всероссийской
олимпиады школьников по технологии в 2018-2019 у. г.
(Номинация «Техника и техническое творчество»)
8 класс

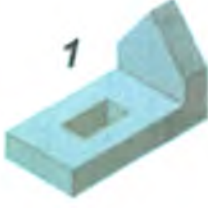
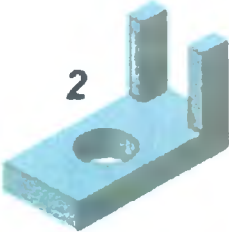
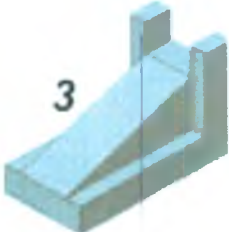
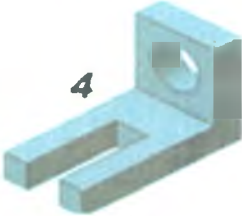
Код участника ТМ-28-29
Дата _____
Количество баллов 12

№ п/п	Ответы участника	Оценка участника												
1.	Машины	—												
2.		—												
3.	а, в, д	—												
4.	<table border="1" style="width: 100%; text-align: center;"> <tr> <td> 1</td> <td> 2</td> <td> 3</td> </tr> <tr> <td>~</td> <td>б</td> <td>г</td> </tr> <tr> <td> 4</td> <td> 5</td> <td></td> </tr> <tr> <td>а</td> <td>д</td> <td></td> </tr> </table>	 1	 2	 3	~	б	г	 4	 5		а	д		—
 1	 2	 3												
~	б	г												
 4	 5													
а	д													
5.	формулы	—												
6.		—												
7.	конвейер	—												
8.	конвейер	—												
9.		—												
10.	<p>Датчик движения.</p> <p>Измеро температуры воздуха.</p> <p>_____</p> <p>_____</p> <p>_____</p> <p>_____</p> <p>_____</p>	—												

11.	<hr/> <hr/> <hr/> <hr/> <hr/> <hr/> <hr/> <hr/>	—
12.	<p>Потому что они отравляют почву и атмосферу.</p> <hr/> <hr/> <hr/> <hr/> <hr/> <hr/> <hr/> <hr/>	↗
13.	<hr/> <hr/> <hr/> <hr/> <hr/> <hr/> <hr/> <hr/>	—
14.	<p>Это от краски лучше всего на стену. И она ровной стена.</p> <hr/> <hr/> <hr/> <hr/> <hr/> <hr/> <hr/> <hr/>	↗
15.		↗
16.	<p>Решение</p> <hr/> <hr/> <hr/> <hr/>	—

Муниципальный этап всероссийской олимпиады школьников по технологии
Ханты-Мансийский автономный округ - Югра
2018-2019 учебный год
8 класс

17.				—
18.	<i>в</i>			—
19.	<i>е</i>			—
20.				—
21.	<i>Шпон.</i>			✓
22.				—
23.	<i>Браширование</i>			←
24.	Предназначена для изготовления зубчатых колес, валов, осей, шкивов	<i>е</i>		✓
	Предназначена для изготовления рессор, пружин, шестерен	<i>в</i>		
	Предназначена для изготовления строительных конструкций, металлических профилей, гаек, болтов	<i>а</i>		
	Предназначена для изготовления молотков, зубил, ножниц по металлу, напильников	<i>г</i>		
25.	<i>металлическая труба.</i>			—

Председатель жюри:
Члены жюри:

Карта пооперационного контроля

Олежков

№ п/п	Критерии оценки	К-во баллов	Кол-во баллов, выставленных членами жюри	Номер участника
1.	Наличие рабочей формы (халат, головной убор)	1	1	
2.	Соблюдение правил безопасных приемов работы, трудовая дисциплина)	1	1	
3.	Культура труда (порядок на рабочем месте, эргономичность)	1	1	
4.	Подготовка рабочего места, материала, инструментов	1	1	
5.	Разработка чертежа изделия в соответствии с техническими условиями и требованиями к рабочим чертежам (ГОСТ-2.107-68)	6	4	
6.	Технология изготовления изделия:	28		
	- технологическая последовательность изготовления изделия;	(12)	7	
	- разметка заготовки в соответствии с техническими условиями и разработанным чертежом;	(3)	1	
	- разметка и сверление отверстий; выполнение отверстия Ø 40мм	(4)	2	
	- разметка и выполнение прямоугольного отверстия;	(3)	2	
	- точность изготовления готового изделия в соответствии с техническими условиями и разработанным чертежом;	(3)	1	
	- качество и чистовая обработка готового изделия; отсутствие задиров, заусенцев, забоев, следов ржавчины	(3)	1	
7.	Уборка рабочего места	1	1	
8.	Время изготовления	1	1	
9.	Итого:	40	24	

Председатель

Члены жюри:

Ф

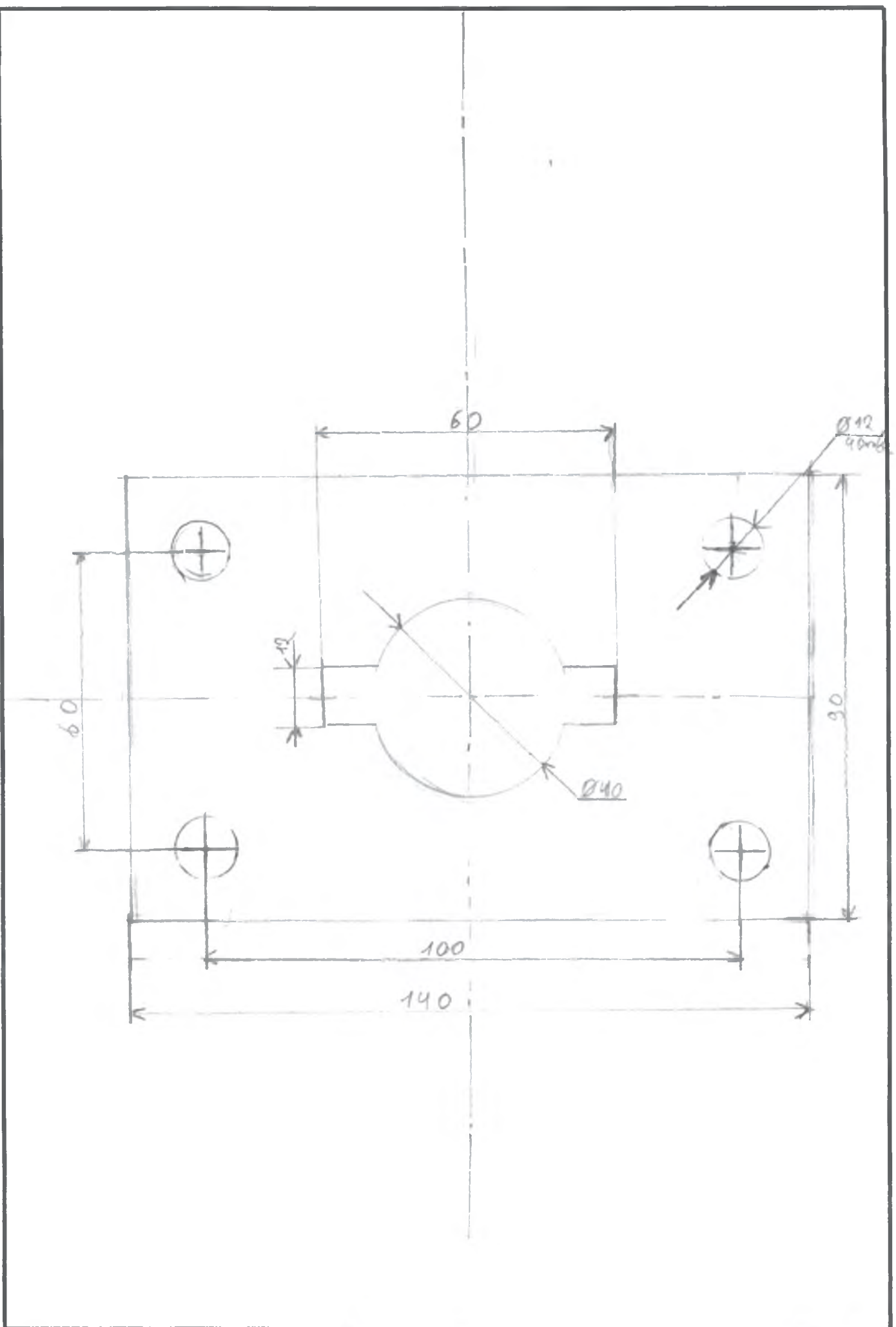

					Алексеев	Лист
Изм.	Лист	№ докум	Подпись	Дата	МБОУ СОШ № 80	